

ALL' UFFICIO TERRITORIALE DEL GOVERNO PREFETTURA DI BELLUNO  
ALLA REGIONE VENETO SEGRETERIA REGIONALE INFRASTRUTTURE DI VENEZIA  
ALL' AMMINISTRAZIONE PROVINCIALE DI BELLUNO  
ALLA SERVIZIO STRADE - PROVINCIA AUTONOMA BOLZANO  
AL COMANDO PROVINCIALE VV.F. BELLUNO  
ALLA QUESTURA DI BELLUNO  
AL COMUNE DI CALALZO DI CADORE  
AL COMPARTIMENTO POLIZIA STRADALE DI BOLZANO  
ALLA SEZIONE DI POLIZIA STRADALE DI BELLUNO  
AL COMUNE DI DOMEGGE DI CADORE  
AL COMUNE DI ALPAGO  
AL COMANDO CARABINIERI CORTINA D'AMPEZZO - CENTRALE OPERATIVA  
AL COMANDO PROVINCIALE CARABINIERI DI BELLUNO  
AL COMUNE DI LONGARONE  
AL COMUNE DI LOZZO DI CADORE  
AL COMUNE DI OSPITALE DI CADORE  
AL COMUNE DI PERAROLO DI CADORE  
AL COMUNE DI PONTE NELLE ALPI  
ALLA PROTEZIONE CIVILE DI BELLUNO  
ALLA SALA OPERATIVA COMPARTIMENTALE  
ALLA SON  
ALLA USL N. 1 DI BELLUNO  
A LUCA CANEVE  
AL COMUNE DI BORCA DI CADORE  
AL COMUNE DI CORTINA D'AMPEZZO  
AL COMUNE DI PIEVE DI CADORE  
AL COMUNE DI SAN VITO DI CADORE  
AL COMUNE DI VALLE DI CADORE  
AL COMUNE DI VODO DI CADORE  
A FABRIZIO CARUSO  
A ETTORE DE LA GRENNELAIS  
A FABRIZIO DE LORENZO POZ  
AL MINISTERO DEI TRASPORTI UFFICIO MOTORIZZAZIONE CIVILE DI BELLUNO  
A ANTONIO CARMELO NICOLO'

**Struttura Territoriale Veneto e Friuli Venezia Giulia**

Via E. Millosevich, 49 - 30173 Venezia Mestre - T [+39] 0412911411 - F [+39] 0415317321  
Pec [anas.veneto@postacert.stradeanas.it](mailto:anas.veneto@postacert.stradeanas.it) - [www.stradeanas.it](http://www.stradeanas.it)

**Anas S.p.A. - Gruppo Ferrovie dello Stato Italiane**

**Società con socio unico soggetta all'attività di direzione e coordinamento di Ferrovie dello Stato Italiane S.p.A. e concessionaria ai sensi del D.L. 138/2002 (convertito con L. 178/2002)**

Sede Legale: Via Monzambano, 10 - 00185 Roma - T [+39] 06 44461 - F [+39] 06 4456224  
Pec [anas@postacert.stradeanas.it](mailto:anas@postacert.stradeanas.it)

Cap. Soc. € 2.269.892.000,00 - Iscr. R.E.A. 1024951 - P.IVA 2133681003 - C.F. 80208450587



ALL' A.C.I. DI BELLUNO  
ALLA DOLOMITI BUS DI BELLUNO  
ALLA VENETO STRADE S.P.A. VENEZIA MESTRE  
ALL' UFFICIO TRASPORTI ECCEZIONALI  
A MARIO BONGIOVANNI  
A ALBERTO CASARIN  
A NICOLA MARIN  
A GIUSEPPE ZAMMATARO  
A FABRIZIO ZUDDAS  
AL SUEM PIEVE DI CADORE  
SPETT.LE VIANINI LAVORI S.P.A.  
A PAOLO PREARO  
A STEFANO CESCO FRARE  
AL GIUSEPPE NAPOLI  
SPETT.LE ANDREA PALLA  
A GIANCARLO VIEL

## OGGETTO

**Gestione della viabilità - Trasporto eccezionale**

**\* Tratta SS 51 DI ALEMAGNA dal km 108+000 al km 72+200, DIRIEZIONE BELLUNO- All. 1, Corsie: tutte, chiusura per tratti successivi e parziali, Provvedimenti: autorizzazione a passaggio trasporto eccezionale chiusura al traffico**

Con riferimento all'oggetto, si trasmette l'Ordinanza n. **362/2026/VE**

## ORDINANZA N. 362/2026/VE

### RESPONSABILE STRUTTURA TERRITORIALE

#### PREMESSO

- che in riferimento alle autorizzazioni con Num.Ord.Naz. 012180/26, 12184/26, 012377/26, 012379/26 la ditta AUTOTRASPORTI SURDI S.R.L. , con sede in POGGIBONSI (SI) C.a.p 53036, VIA PO 3, è stata autorizzata ad effettuare i trasporti eccezionali di (smontaggio) CASE MOBILI del villaggio Olimpico a Cortina, le cui caratteristiche sono riportate negli SchemI grafici allegati (All.3);
- che la sopra citata Impresa in data 11/05/2026, ha inoltrato all'ufficio competente Anas i preavvisi di transito lungo il tratto della SS 51, a partire dalla notte del 18/05/2026 e fino al 19/06/2026. Detti viaggi avverranno in accordo al sopracitato cronoprogramma, il quale prevede il transito quotidiani di più mezzi esclusi festivi e prefestivi nel periodo indicato nella presente.
- Le modifiche della viabilità con la presente introdotte sono da intendersi in concomitanza del transito dei mezzi ed in tratti parziali e successivi e non per l'intera tratta della statale.
- 

#### VISTO

- gli artt. 5-6-39-142 del Nuovo Codice della Strada approvato con D.Lgs. 30.04.92 n. 285 e ss.mm.ii.;
- il Regolamento per l'Esecuzione del citato T.U. approvato con D.P.R. 12.12.1995 n. 495 e ss.mm.ii.;
- il D.Lgs del 09 aprile 2008 n. 81e ss.mm.ii.;
- il D.l. 22 gennaio 2019;

- La procura del 14/07/2025, repertorio n. 464293

#### CONSIDERATO

- che il competente ufficio Trasporti eccezionali, sentito il parere del responsabile Nulla Osta Tecnici Ing. Antonio Carmelo Nicolò ed il parere del Capo Centro Manutenzione Ing. Paolo Prearo, ha confermato la necessità di modificare l'attuale disciplina del traffico per poter procedere alle attività di cui sopra;

#### SENTITO

- Il parere favorevole Responsabile Tecnico della Viabilità

- Il parere favorevole Responsabile Area Gestione Rete
- Il parere favorevole Capo Centro

## ORDINA

\* chiusura al traffico, autorizzazione a passaggio trasporto eccezionale su SS 51 DI ALEMAGNA dal km 108+000 al km 72+200, DIRIEZIONE BELLUNO- All. 1, su tutte le corsie, chiusura per tratti successivi e parziali, a partire dal 18/05/2026 fino al 19/06/2026 nella fascia oraria dalle 22:00 alle 06:00 del giorno successivo; interesserà tutti gli utenti.

Si **ordina**, altresì:

- il limite di velocità di 30 km/h, ed il divieto di sorpasso nei tratti di Statali interessati dal transito;
- garantire il costante flusso veicolare opposto al transito, così come il passaggio in ogni circostanza dei mezzi di soccorso (in entrambe le direzioni) mediante appositi accorgimenti in accordo alle norme e disposizioni vigenti.

Si precisa, altresì:

- che i transiti non potranno avvenire nei giorni festivi e pre-festivi;
- che qualora i transiti previsti sul tratto della SS 51 dal km 108+000 al km 72+200 non fossero completati entro la fascia oraria autorizzata (22:00-06:00), non sarà consentito ai convogli di raggiungere il luogo di scarico e, pertanto, dovrà essere individuata un'apposita area per la relativa sosta. Per eventuali info fare riferimento operativa compartimentale al n. tel. 040 226379 o al pronto ANAS 800 841 148.
- Gli obblighi, i divieti e le segnalazioni necessarie per l'attuazione della presente Ordinanza saranno notificati al pubblico con idonea segnaletica prevista dal Nuovo Codice della Strada e relativo Regolamento di esecuzione conformemente agli schemi segnaletici di cui al D.M. Infrastrutture e Trasporti 10.07.2002 depositati agli atti e con l'applicazione del disposto del D.I. 22.01.19. **Tutta la segnaletica orizzontale, verticale e luminosa necessaria, per le chiusure e/o provvedimenti con il presente atto disposti, sono in capo alla ditta AUTOTRASPORTI SURDI S.R.L. S.R.L.** nella persona del Sig. Robert Andrej Serban (tel. 380 78 266 67), Michele Petrica Popescu (tel 331 30 083 99), Nicolas Stancu (388 49 215 73) e Gregorio Tihoi (tel 331 58 102 80) in qualità di capi scorta ed alla ditta titolare dell'autorizzazione in solido nella persona del Sig. LUIGI SURDI (tel. 392 295 99 12) in qualità di responsabile della ditta esecutrice del trasporto.

Il servizio di scorta tecnica dovrà essere eseguito nel pieno rispetto del Codice della Strada, del relativo Regolamento di attuazione, del Decreto 10.07.2002 del Ministero delle Infrastrutture e dei Trasporti inerente il segnalamento temporaneo e s.m.i., del Decreto Ministeriale del 18 luglio 1997 (disciplinare scorta tecnica), nonché del Piano Operativo di Sicurezza. Con l'attivazione della presente ordinanza la Società AUTOTRASPORTI SURDI S.R.L. è indicata quale unica responsabile per eventuali danni a persone e/o cose, sollevando l'ANAS S.p.A. da qualsiasi controversia anche giudiziaria. Sono incaricati di fare osservare la presente Ordinanza i funzionari e gli agenti di cui all'art. 12 del Nuovo Codice della Strada (D.L. vo 30/04/1992 n. 285 e s.m.i.).

**Si precisa inoltre che:**

- **i succitati itinerari sono interdetti alla circolazione di ulteriori Trasporti Eccezionali eccedenti gli artt. 61 e 62 del Codice della Strada**, salvo comunicazione all'ufficio tecnico competente ANAS da inoltrare con congruo anticipo per l'eventuale valutazione di fattibilità.
- In caso di particolari condizioni metereologiche e/o ritardi accumulati dal convoglio, le attività di cui alla presente ordinanza potranno subire lievi variazioni temporali. Resta inteso, in tal caso, che la responsabilità della gestione delle tempistiche modificate sarà a carico del referente del servizio scorta indicato, che dovrà agire in accordo alla presente, nonché al Codice della strada e Regolamento di attuazione, segnalando prontamente le variazioni alla sala operativa compartimentale al numero tel. 040 22 67 74 (o al Pronto Anas 800 841 148);
- Le modifiche della viabilità con la presente introdotte sono da intendersi in concomitanza del transito dei convogli ed in tratti successivi di statale e non per l'intera tratta come meglio rappresentato negli allegati alla presente.

**La presente Ordinanza, con gli allegati, è parte integrante dell'autorizzazione al trasporto.**

**RESPONSABILE STRUTTURA TERRITORIALE**  
( ETTORE DE LA GRENNELAIS )

Planimetria Generale Percorso SS 51  
 tratto interessato da Ordinanza Chiusura al traffico  
 Num.ORD. NAZ. 0112180/26, 012184/26,  
 012377/26, 012379/26 Allegato 1



PARTENZA	P	108+000
DISTANZA	KM	3,270
SOSTA	S1	104+730
DISTANZA	KM	5,730
SOSTA N. - SS14	S2	99+000
DISTANZA	KM	7,500
SOSTA N. - SS14	S3	91+500
DISTANZA	KM	3,100
SOSTA N. - SS14	S4	88+400
DISTANZA	KM	6,400
SOSTA N.	S2 (sx)	82+000
DISTANZA	KM	2,200
SOSTA N.	S6	79+800
DISTANZA	KM	2,000
ARRIVO	A	88+180

Punti di sosta – Allegato 2



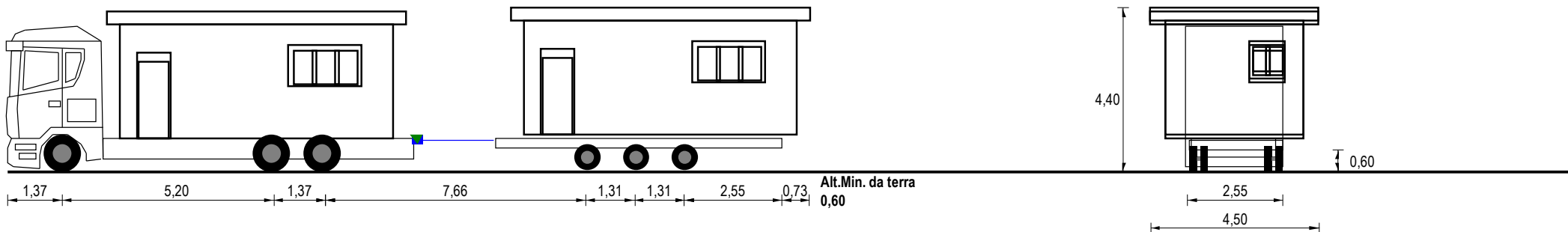

21,50

Tara Asse a Vuoto

5,00	3,97	3,97	2,18	2,18	2,19	
Tipo Asse	S	G	G	C4V	C4V	C4V
N. Ruote	2	4	4	4	4	4
Massa Totale Tecnicamente Ammessa	7,10	11,50	7,50	8,00	8,00	8,00
Massa Reale Asse	5,00	10,10	5,00	4,63	4,63	4,64
Pressione Spec. Terreno (kg/cm <sup>2</sup> )	4,17	4,21	2,08	2,57	2,57	2,58

	Motrice	Rimorchio
Targa	FY957EJ	XA764JR
Tara	12,94	6,55
Portata Utile	13,06	17,45
Carico su Ralla		
Peso Merce	7,20	7,20
Peso Pieno Carico	20,10	13,90
Massa Compl.	26,00	24,00
N. Ruote	10	12
Sup. Impronta	600,000	450,000
Press. Pneum.	6,50	6,50

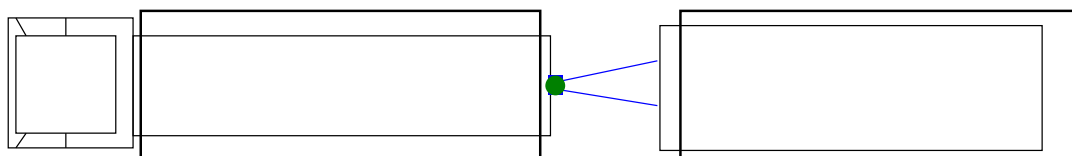

Misure Generali Complesso			
Lungh. m	Larg. m	Alt. m	Peso t
21,50	4,50	4,40	33,89

AUTOTRASPORTI SURDI S.r.l.  
 (SURDI ANTONINO)  
 AUTOTRASPORTI SURDI S.r.l.  
 (SURDI ANTONINO)  
 AUTOTRASPORTI SURDI S.R.L.  
 (SURDI ANTONINO)

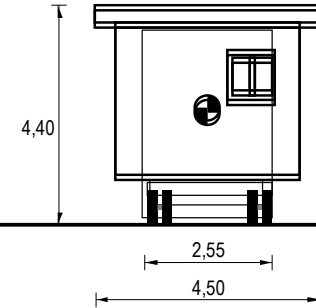
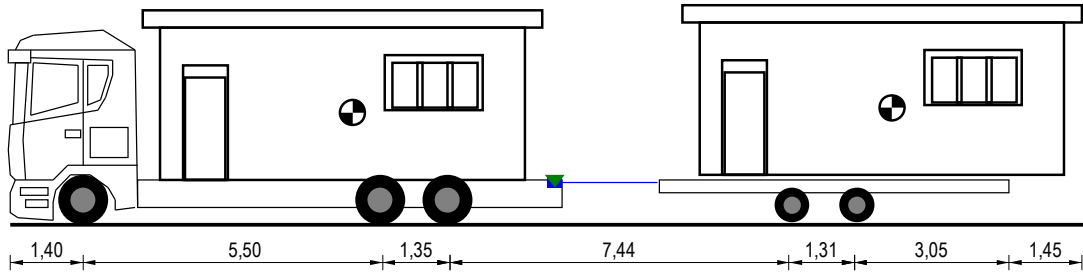

21,50

Tara Asse a Vuoto					
5,90	3,00	3,00	3,85	3,85	
Tipo Asse					
S	G	S	C4V	C4V	
N. Ruote					
2	4	2	4	4	
Massa Totale Tecnicamente Ammessa					
8,00	11,50	7,50	8,26	8,26	
Massa Reale Asse					
5,00	9,10	5,00	7,45	7,45	
Pressione Spec. Terreno (kg/cm <sup>2</sup> )					
4,17	3,79	4,17	4,14	4,14	

	<b>Motrice</b>	<b>Rimorchio</b>
Targa	GJ841YB	XA949RY
Tara	11,90	7,70
Portata Utile	14,10	9,30
Carico su Ralla		
Peso Merce	7,20	7,20
Peso Pieno Carico	19,10	14,90
Massa Compl.	26,00	17,00
N. Ruote	8	8
Sup. Impronta	600,000	450,000
Press. Pneum.	6,50	6,50

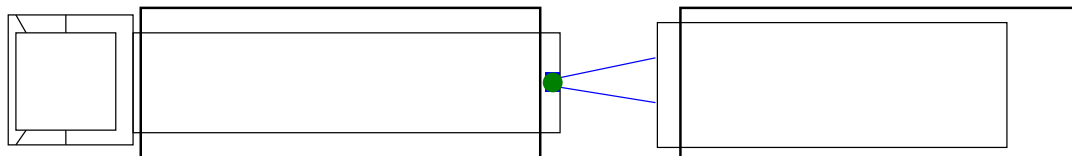

<b>Misure Generali Complesso</b>			
Lungh. m	Larg. m	Alt. m	Peso t
21,50	4,50	4,40	34,00

AUTOTRASPORTI SURDI S.r.l.  
 (SURDI ANTONINO)  
 AUTOTRASPORTI SURDI S.r.l.  
 (SURDI ANTONINO)  
 AUTOTRASPORTI SURDI S.R.L.  
 (SURDI ANTONINO)

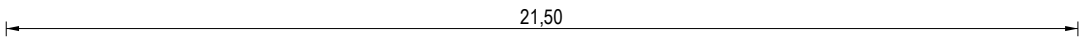
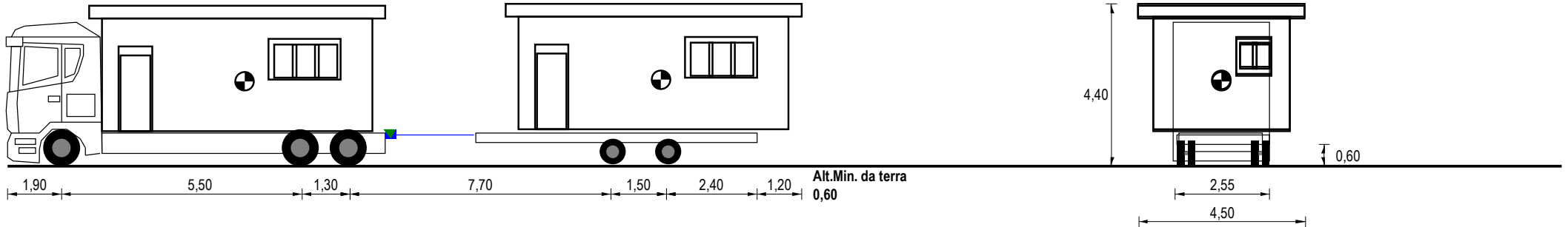

Tara Asse a Vuoto	6,50	2,63	2,63	2,50	2,50
Tipo Asse	S	G	S	C4V	C4V
N. Ruote	2	4	2	4	4
Massa Totale Tecnicamente Ammessa	7,50	11,00	7,50	8,00	8,00
Massa Reale Asse	5,00	10,38	5,00	6,81	6,81
Pressione Spec. Terreno (kg/cm²)	4,17	4,33	4,17	3,78	3,78

	<b>Motrice</b>	<b>Rimorchio</b>
Targa	GN178CL	XA863HT
Tara	11,76	5,00
Portata Utile	14,24	11,00
Carico su Ralla		
Peso Merce	7,20	7,20
Peso Pieno Carico	20,38	13,62
Massa Compl.	26,00	16,00
N. Ruote	8	8
Sup. Impronta	600,000	450,000
Press. Pneum.	6,50	6,50

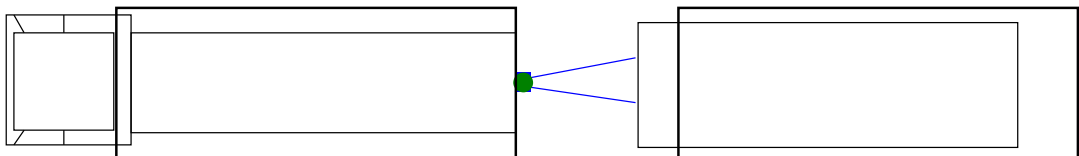

<b>Misure Generali Complesso</b>			
Lungh. m	Larg. m	Alt. m	Peso t
21,50	4,50	4,40	31,16

AUTOTRASPORTI SURDI S.r.l.  
 (SURDI ANTONINO)  
 AUTOTRASPORTI SURDI S.r.l.  
 (SURDI ANTONINO)  
 AUTOTRASPORTI SURDI S.R.L.  
 (SURDI ANTONINO)

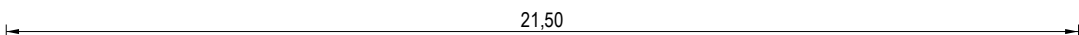
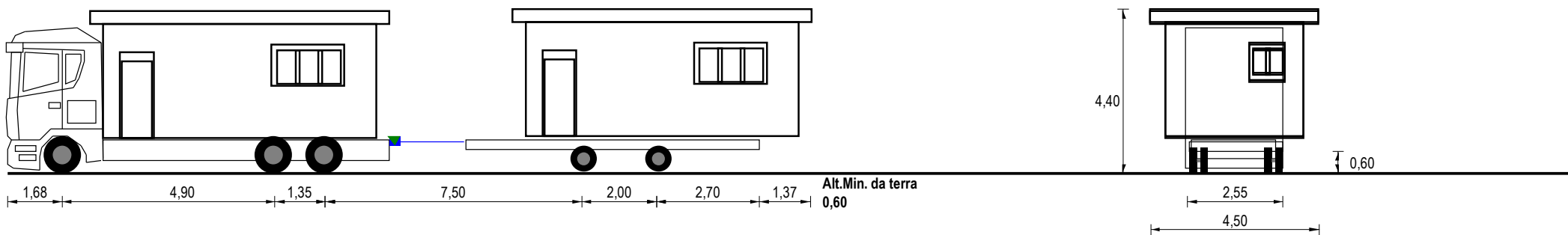

Tara Asse a Vuoto	6,00	2,76	2,77	2,72	2,71
Tipo Asse	S	G	S	C4V	C4V
N. Ruote	2	4	2	4	4
Massa Totale Tecnicamente Ammessa	7,50	11,50	7,50	9,00	9,00
Massa Reale Asse	5,00	10,05	5,00	6,98	6,97
Pressione Spec. Terreno (kg/cm²)	4,17	4,19	4,17	3,88	3,87

	<b>Motrice</b>	<b>Rimorchio</b>
Targa	FN664BK	XA935FD
Tara	11,53	5,43
Portata Utile	14,47	12,57
Carico su Ralla		
Peso Merce	7,20	7,20
Peso Pieno Carico	20,05	13,95
Massa Compl.	26,00	18,00
N. Ruote	8	8
Sup. Impronta	600,000	450,000
Press. Pneum.	6,50	6,50

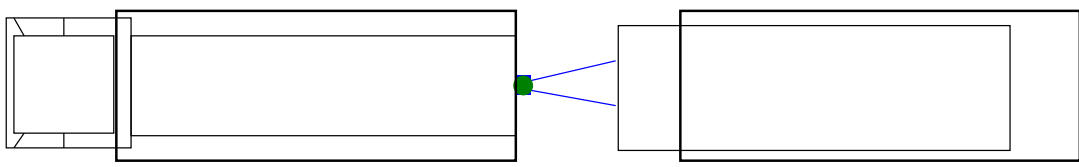

<b>Misure Generali Complesso</b>			
Lungh. m	Larg. m	Alt. m	Peso t
21,50	4,50	4,40	31,36

*AUTOTRASPORTI SURDI S.r.l.*  
 (SURDI ANTONINO)  
**AUTOTRASPORTI SURDI S.r.l.**  
 (SURDI ANTONINO)  
**AUTOTRASPORTI SURDI S.R.L.**  
 (SURDI ANTONINO)

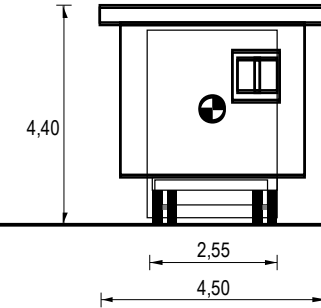
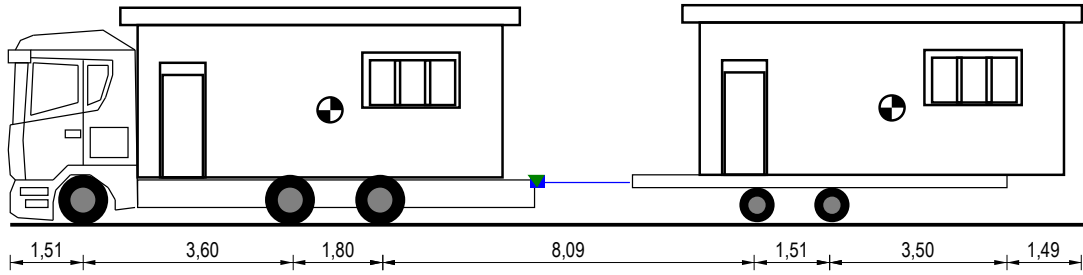

21,50

Tara Asse a Vuoto

6,50                      1,88    1,89                      3,85    3,85

Tipo Asse

S                      G            S                      C4V    C4V

N. Ruote

2                      4            2                      4            4

Massa Totale Tecnicamente Ammessa

7,50                      12,00    7,50                      8,26    8,26

Massa Reale Asse

5,00                      8,30            5,00                      7,85    7,85

Pressione Spec. Terreno (kg/cm<sup>2</sup>)

4,17                      3,46            4,17                      4,36    4,36

	<b>Motrice</b>	<b>Rimorchio</b>
Targa	GN147CL	XA775TF
Tara	10,27	7,70
Portata Utile	15,73	9,30
Carico su Ralla		
Peso Merce	7,20	7,20
Peso Pieno Carico	18,30	15,70
Massa Compl.	26,00	17,00
N. Ruote	8	8
Sup. Impronta	600,000	450,000
Press. Pneum.	6,50	6,50

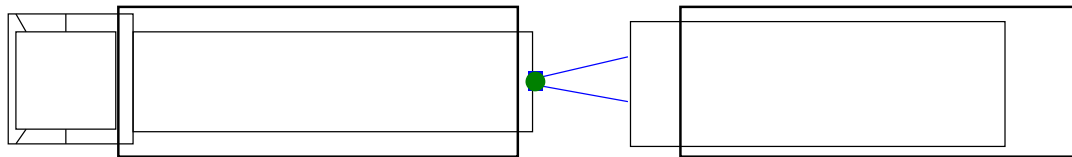

<b>Misure Generali Complesso</b>			
Lungh. m	Larg. m	Alt. m	Peso t
21,50	4,50	4,40	32,37

*AUTOTRASPORTI SURDI S.r.l.*  
 (SURDI ANTONINO)  
**AUTOTRASPORTI SURDI S.r.l.**  
 (SURDI ANTONINO)  
**AUTOTRASPORTI SURDI S.R.L.**  
 (SURDI ANTONINO)

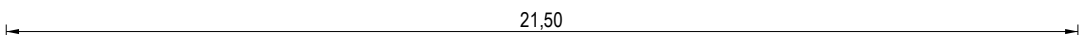
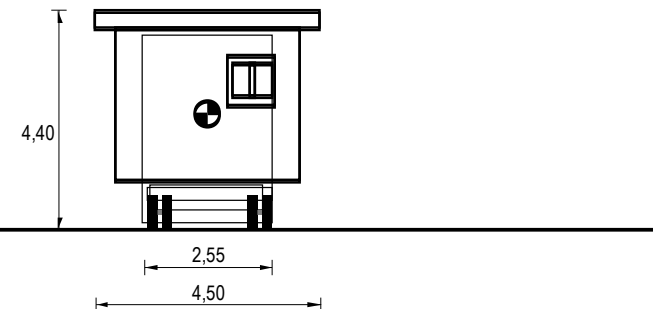
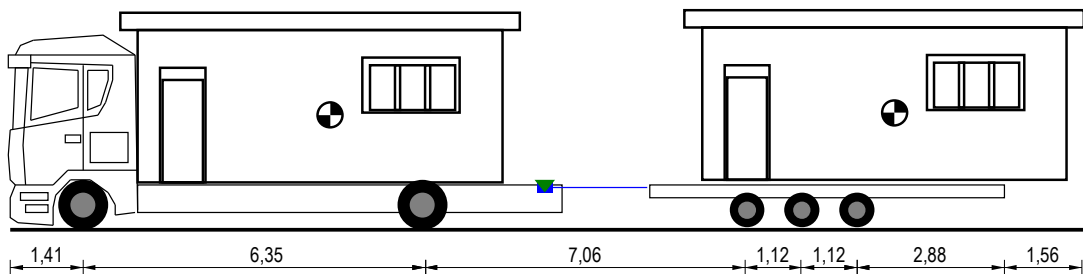

Tara Asse a Vuoto					
6,00	3,80	2,67	2,67	2,66	
Tipo Asse	S	G	C4V	C4V	C4V
N. Ruote	2	4	4	4	4
Massa Totale Tecnicamente Ammessa	8,00	12,00	9,00	9,00	9,00
Massa Reale Asse	6,00	12,00	5,33	5,33	5,34
Pressione Spec. Terreno (kg/cm²)	5,00	5,00	2,96	2,96	2,97

	<b>Motrice</b>	<b>Rimorchio</b>
Targa	GW597DZ	XA970WB
Tara	9,80	8,00
Portata Utile	8,20	16,00
Carico su Ralla		
Peso Merce	7,20	7,20
Peso Pieno Carico	18,00	16,00
Massa Compl.	18,00	24,00
N. Ruote	6	12
Sup. Impronta	600,000	450,000
Press. Pneum.	6,50	6,50

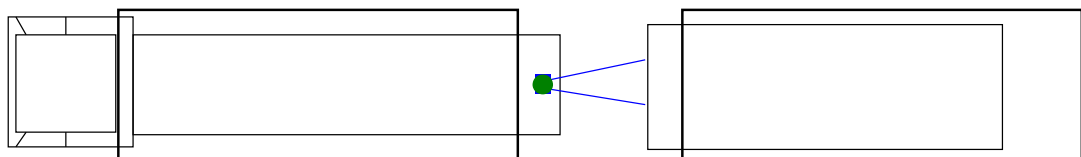

<b>Misure Generali Complesso</b>			
Lungh. m	Larg. m	Alt. m	Peso t
21,50	4,50	4,40	32,20

*AUTOTRASPORTI SURDI S.r.l.*  
 (SURDI ANTONINO)  
**AUTOTRASPORTI SURDI S.r.l.**  
 (SURDI ANTONINO)  
**AUTOTRASPORTI SURDI S.R.L.**  
 (SURDI ANTONINO)



# AUTOTRASPORTI SURDI S.R.L.

Descrizione Carico: 2 CASE MOBILI  
TARGHE PRINCIPALI: GB809AT - XA511LG  
CARVE: G3JNL+XA221VD ; GX053EB+XA063XH

SCHEMA GRAFICO ALL. 3 012184/26  
Ric. 26.424.04 SURDI CORTINA - FIRENZE

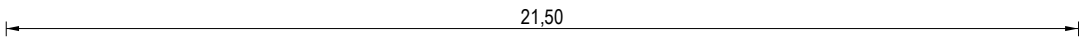
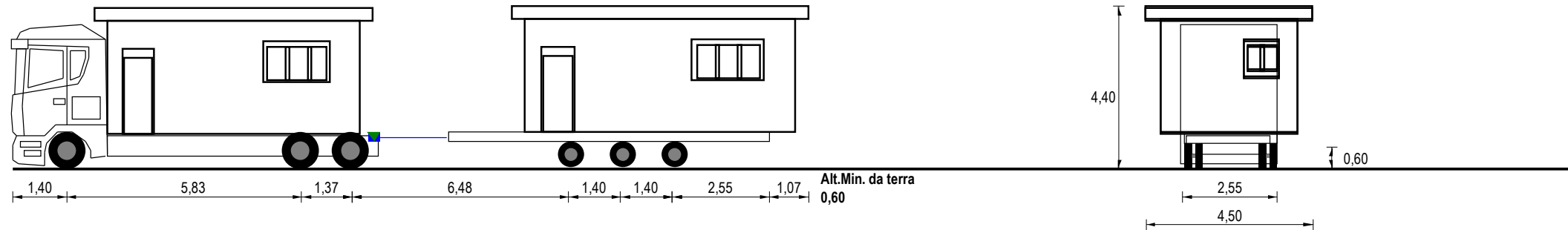

Tara Asse a Vuoto	4,35	4,00	4,00	2,18	2,18	2,19
Tipo Asse	S	G	S	C4V	C4V	C4V
N. Ruote	2	4	2	4	4	4
Massa Totale Tecnicamente Ammessa	7,10	11,50	7,50	7,00	7,00	7,00
Massa Reale Asse	5,00	9,90	5,00	4,70	4,70	4,70
Pressione Spec. Terreno (kg/cm²)	4,17	4,13	4,17	2,61	2,61	2,61

	Motrice	Rimorchio
Targa	GB809AT	XA511LG
Tara	12,35	6,55
Portata Utile	13,65	15,45
Carico su Ralla		
Peso Merce	7,55	7,55
Peso Pieno Carico	19,90	14,10
Massa Compl.	26,00	22,00
N. Ruote	8	12
Sup. Impronta	600,000	450,000
Press. Pneum.	6,50	6,50

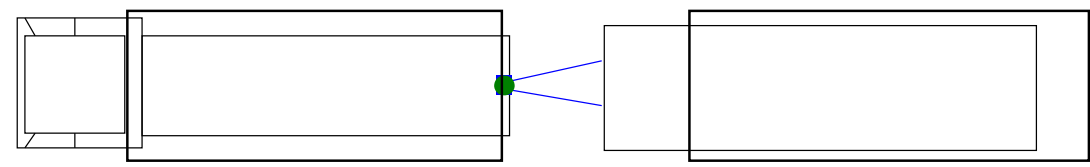

Misure Generali Complesso			
Lungh. m	Larg. m	Alt. m	Peso t
21,50	4,50	4,40	34,00

AUTOTRASPORTI SURDI S.r.l.  
(SURDI ANTONINO)  
AUTOTRASPORTI SURDI S.r.l.  
(SURDI ANTONINO)  
AUTOTRASPORTI SURDI S.R.L.  
(SURDI ANTONINO)



# AUTOTRASPORTI SURDI S.R.L.

Descrizione Carico: 2 CASE MOBILI  
TARGHE DESCRIZIONE CARICO: GP983NL - XA221VD

SCHEMA GRAFICO ALL. 3 012184/26  
Ric. 26.424.04 SURDI CORTINA - FIRENZE

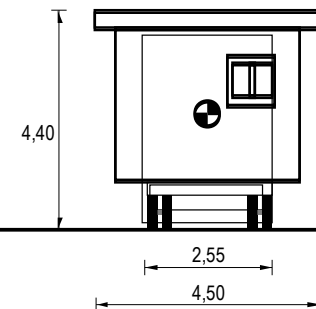
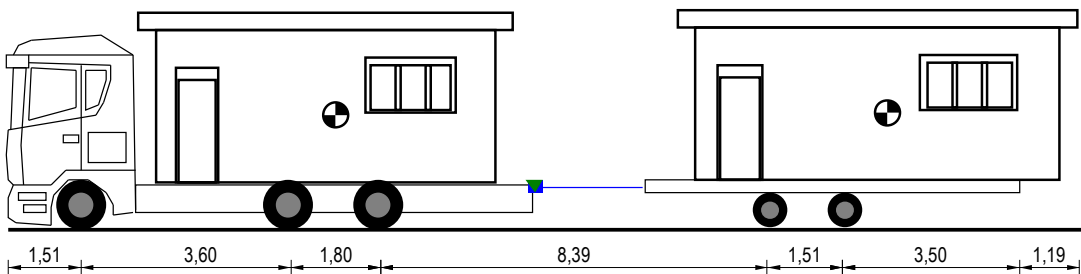

21,50

Tara Asse a Vuoto	6,50	1,88	1,89	3,85	3,85
Tipo Asse	S	G	S	C4V	C4V
N. Ruote	2	4	2	4	4
Massa Totale Tecnicamente Ammessa	7,50	12,00	7,50	8,26	8,26
Massa Reale Asse	5,00	8,30	5,00	7,85	7,85
Pressione Spec. Terreno (kg/cm²)	4,17	3,46	4,17	4,36	4,36

	Motrice	Rimorchio
Targa	GP983NL	XA221VD
Tara	10,27	7,70
Portata Utile	15,73	9,30
Carico su Ralla		
Peso Merce	7,55	7,55
Peso Pieno Carico	18,30	15,70
Massa Compl.	26,00	17,00
N. Ruote	8	8
Sup. Impronta	600,000	450,000
Press. Pneum.	6,50	6,50

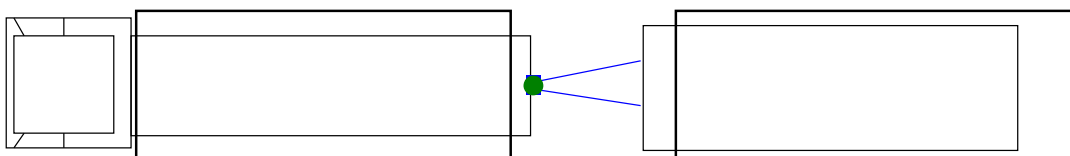

Misure Generali Complesso			
Lungh. m	Larg. m	Alt. m	Peso t
21,50	4,50	4,40	32,57

AUTOTRASPORTI SURDI S.r.l.  
(SURDI ANTONINO)  
AUTOTRASPORTI SURDI S.r.l.  
(SURDI ANTONINO)  
AUTOTRASPORTI SURDI S.R.L.  
(SURDI ANTONINO)

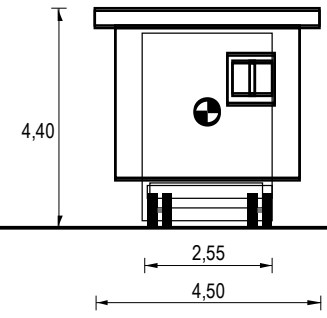
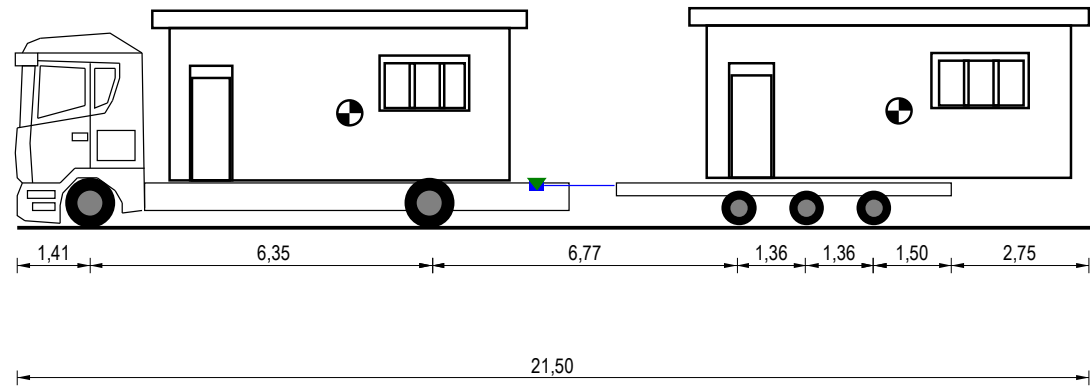

Tara Asse a Vuoto	3,92	5,88	2,67	2,67	2,66
Tipo Asse	S	G	C4V	C4V	C4V
N. Ruote	2	4	4	4	4
Massa Totale Tecnicamente Ammessa	7,50	12,00	9,00	9,00	9,00
Massa Reale Asse	6,00	12,00	5,33	5,33	5,34
Pressione Spec. Terreno (kg/cm²)	5,00	5,00	2,96	2,96	2,97

	Motrice	Rimorchio
Targa	GX053EB	XA063XH
Tara	9,80	8,00
Portata Utile	8,20	16,00
Carico su Ralla		
Peso Merce	7,55	7,55
Peso Pieno Carico	18,00	16,00
Massa Compl.	18,00	24,00
N. Ruote	6	12
Sup. Impronta	600,000	450,000
Press. Pneum.	6,50	6,50

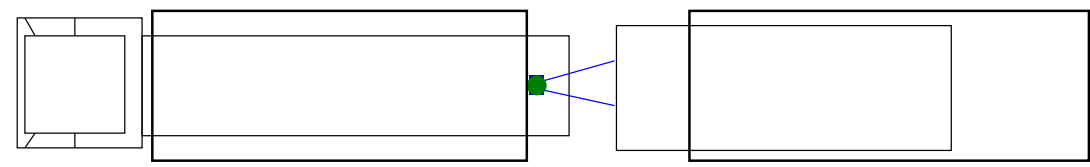

Misure Generali Complesso			
Lungh. m	Larg. m	Alt. m	Peso t
21,50	4,50	4,40	32,90

*Aut. Surdi*  
 AUTOTRASPORTI SURDI S.r.l.  
 (SURDI ANTONINO)  
 AUTOTRASPORTI SURDI S.r.l.  
 (SURDI ANTONINO)  
 AUTOTRASPORTI SURDI S.R.L.  
 (SURDI ANTONINO)



# AUTOTRASPORTI SURDI S.R.L.

Descrizione Carico: 2 CASE MOBILI  
TARGHE PRINCIPALI: GB809AT - XA511LG  
CARVE: G3JNL+XA221VD ; GX053EB+XA063XH

SCHEMA GRAFICO ALL. 3 012377/26  
Ric. 26.424.04 SURDI CORTINA - FIRENZE

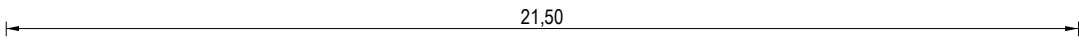
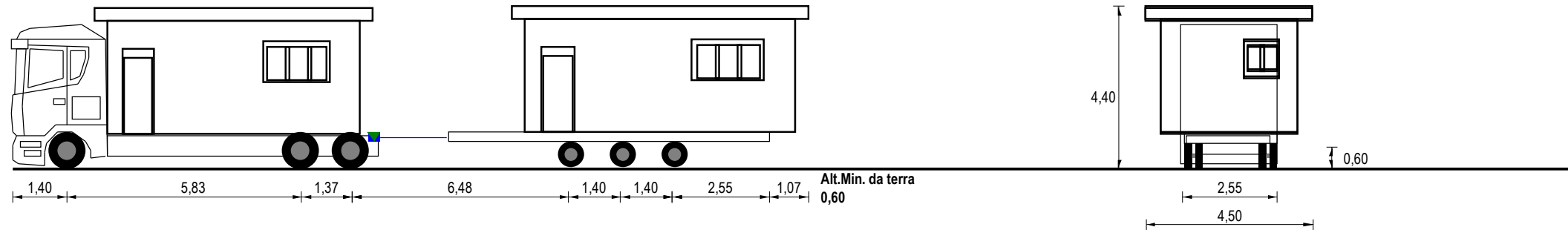
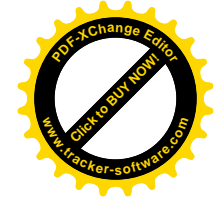

Tara Asse a Vuoto	4,35	4,00	4,00	2,18	2,18	2,19
Tipo Asse	S	G	S	C4V	C4V	C4V
N. Ruote	2	4	2	4	4	4
Massa Totale Tecnicamente Ammessa	7,10	11,50	7,50	7,00	7,00	7,00
Massa Reale Asse	5,00	9,90	5,00	4,70	4,70	4,70
Pressione Spec. Terreno (kg/cm²)	4,17	4,13	4,17	2,61	2,61	2,61

	Motrice	Rimorchio
Targa	GB809AT	XA511LG
Tara	12,35	6,55
Portata Utile	13,65	15,45
Carico su Ralla		
Peso Merce	7,55	7,55
Peso Pieno Carico	19,90	14,10
Massa Compl.	26,00	22,00
N. Ruote	8	12
Sup. Impronta	600,000	450,000
Press. Pneum.	6,50	6,50

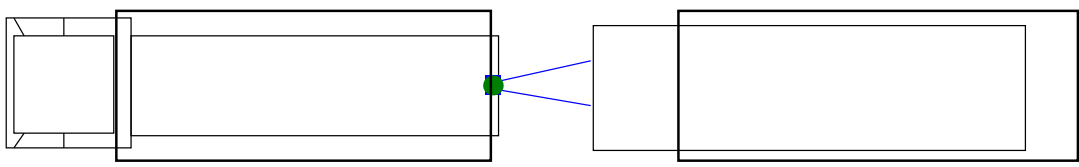

Misure Generali Complesso			
Lungh. m	Larg. m	Alt. m	Peso t
21,50	4,50	4,40	34,00

AUTOTRASPORTI SURDI S.r.l.  
(SURDI ANTONINO)  
AUTOTRASPORTI SURDI S.r.l.  
(SURDI ANTONINO)  
AUTOTRASPORTI SURDI S.R.L.  
(SURDI ANTONINO)



# AUTOTRASPORTI SURDI S.R.L.

Descrizione Carico: 2 CASE MOBILI  
TARGHE DESCRIZIONE CARICO: GP983NL - XA221VD

SCHEMA GRAFICO ALL. 3 012377/26  
Ric. 26.424.04 SURDI CORTINA - FIRENZE

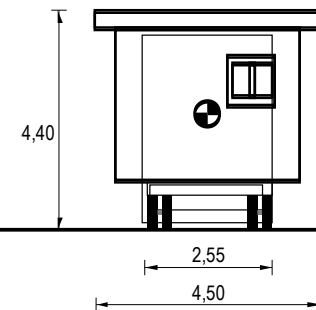
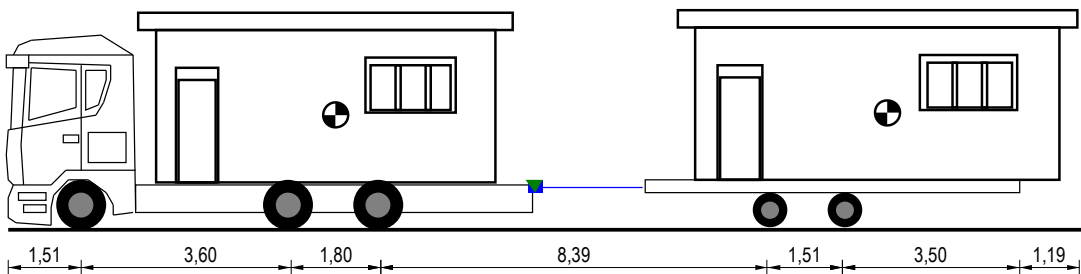
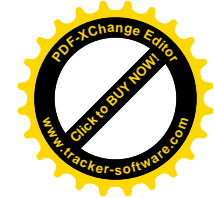

21,50

Tara Asse a Vuoto	6,50	1,88	1,89	3,85	3,85
Tipo Asse	S	G	S	C4V	C4V
N. Ruote	2	4	2	4	4
Massa Totale Tecnicamente Ammessa	7,50	12,00	7,50	8,26	8,26
Massa Reale Asse	5,00	8,30	5,00	7,85	7,85
Pressione Spec. Terreno (kg/cm²)	4,17	3,46	4,17	4,36	4,36

	Motrice	Rimorchio
Targa	GP983NL	XA221VD
Tara	10,27	7,70
Portata Utile	15,73	9,30
Carico su Ralla		
Peso Merce	7,55	7,55
Peso Pieno Carico	18,30	15,70
Massa Compl.	26,00	17,00
N. Ruote	8	8
Sup. Impronta	600,000	450,000
Press. Pneum.	6,50	6,50

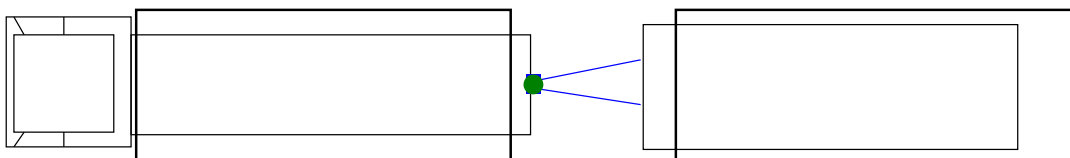

Misure Generali Complesso			
Lungh. m	Larg. m	Alt. m	Peso t
21,50	4,50	4,40	32,57

AUTOTRASPORTI SURDI S.r.l.  
(SURDI ANTONINO)  
AUTOTRASPORTI SURDI S.r.l.  
(SURDI ANTONINO)  
AUTOTRASPORTI SURDI S.R.L.  
(SURDI ANTONINO)

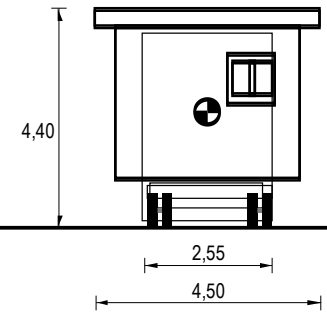
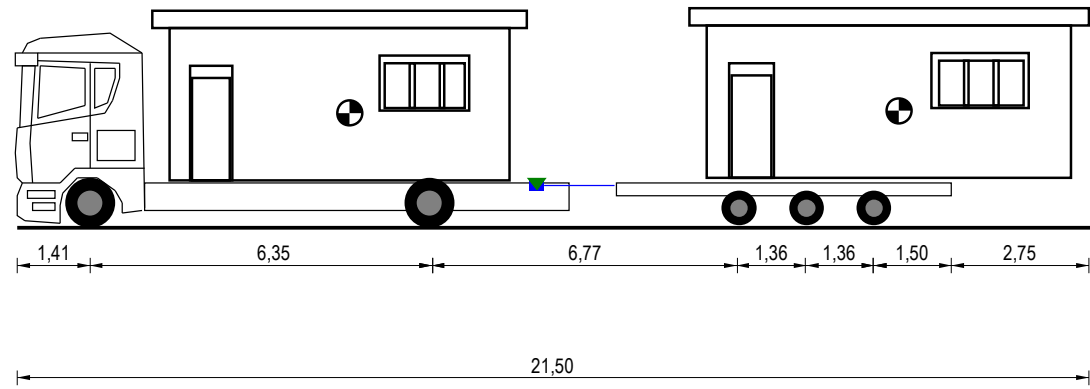
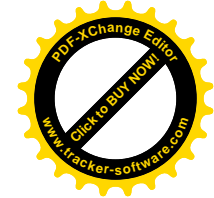

Tara Asse a Vuoto	3,92	5,88	2,67	2,67	2,66
Tipo Asse	S	G	C4V	C4V	C4V
N. Ruote	2	4	4	4	4
Massa Totale Tecnicamente Ammessa	7,50	12,00	9,00	9,00	9,00
Massa Reale Asse	6,00	12,00	5,33	5,33	5,34
Pressione Spec. Terreno (kg/cm²)	5,00	5,00	2,96	2,96	2,97

	Motrice	Rimorchio
Targa	GX053EB	XA063XH
Tara	9,80	8,00
Portata Utile	8,20	16,00
Carico su Ralla		
Peso Merce	7,55	7,55
Peso Pieno Carico	18,00	16,00
Massa Compl.	18,00	24,00
N. Ruote	6	12
Sup. Impronta	600,000	450,000
Press. Pneum.	6,50	6,50

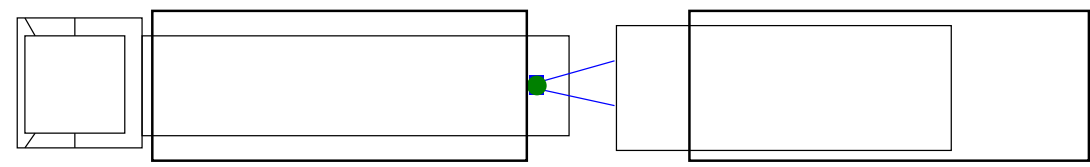

Misure Generali Complesso			
Lungh. m	Larg. m	Alt. m	Peso t
21,50	4,50	4,40	32,90

*Aut. Surdi*  
 AUTOTRASPORTI SURDI S.r.l.  
 (SURDI ANTONINO)  
 AUTOTRASPORTI SURDI S.r.l.  
 (SURDI ANTONINO)  
 AUTOTRASPORTI SURDI S.R.L.  
 (SURDI ANTONINO)

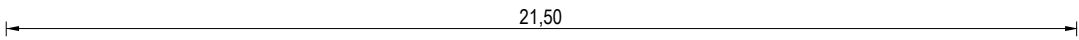
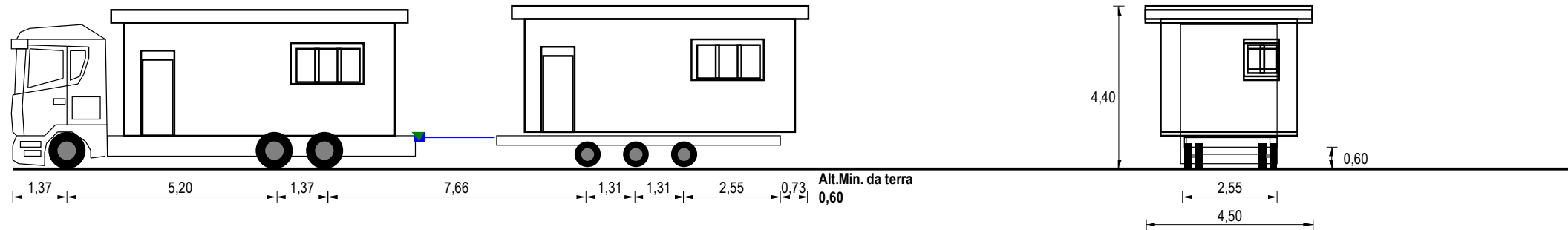

Tara Asse a Vuoto	5,00	3,97	3,97	2,18	2,18	2,19
Tipo Asse	S	G	G	C4V	C4V	C4V
N. Ruote	2	4	4	4	4	4
Massa Totale Tecnicamente Ammessa	7,10	11,50	7,50	8,00	8,00	8,00
Massa Reale Asse	5,00	10,10	5,00	4,63	4,63	4,64
Pressione Spec. Terreno (kg/cm²)	4,17	4,21	2,08	2,57	2,57	2,58

	<b>Motrice</b>	<b>Rimorchio</b>
Targa	FY957EJ	XA764JR
Tara	12,94	6,55
Portata Utile	13,06	17,45
Carico su Ralla		
Peso Merce	7,20	7,20
Peso Pieno Carico	20,10	13,90
Massa Compl.	26,00	24,00
N. Ruote	10	12
Sup. Impronta	600,000	450,000
Press. Pneum.	6,50	6,50

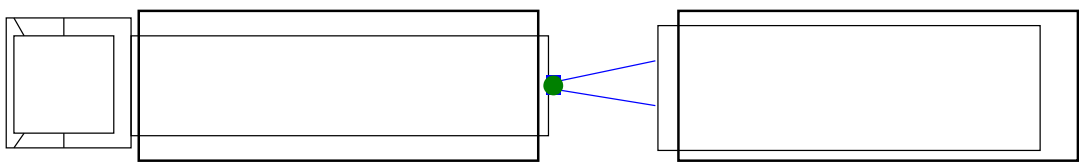

<b>Misure Generali Complesso</b>			
Lungh. m	Larg. m	Alt. m	Peso t
<b>21,50</b>	<b>4,50</b>	<b>4,40</b>	<b>33,89</b>

*Aut. Surdi*  
 AUTOTRASPORTI SURDI S.r.l.  
 (SURDI ANTONINO)  
 AUTOTRASPORTI SURDI S.r.l.  
 (SURDI ANTONINO)  
 AUTOTRASPORTI SURDI S.R.L.  
 (SURDI ANTONINO)

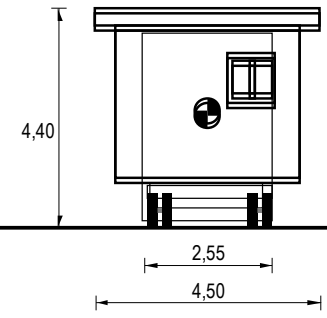
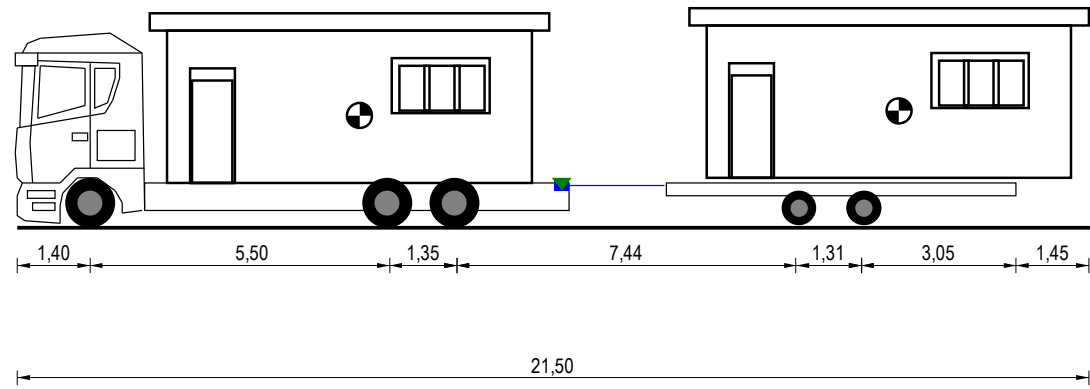

Tara Asse a Vuoto	5,90	3,00	3,00	3,85	3,85
Tipo Asse	S	G	S	C4V	C4V
N. Ruote	2	4	2	4	4
Massa Totale Tecnicamente Ammessa	8,00	11,50	7,50	8,26	8,26
Massa Reale Asse	5,00	9,10	5,00	7,45	7,45
Pressione Spec. Terreno (kg/cm²)	4,17	3,79	4,17	4,14	4,14

	Motrice	Rimorchio
Targa	GJ841YB	XA949RY
Tara	11,90	7,70
Portata Utile	14,10	9,30
Carico su Ralla		
Peso Merce	7,20	7,20
Peso Pieno Carico	19,10	14,90
Massa Compl.	26,00	17,00
N. Ruote	8	8
Sup. Impronta	600,000	450,000
Press. Pneum.	6,50	6,50

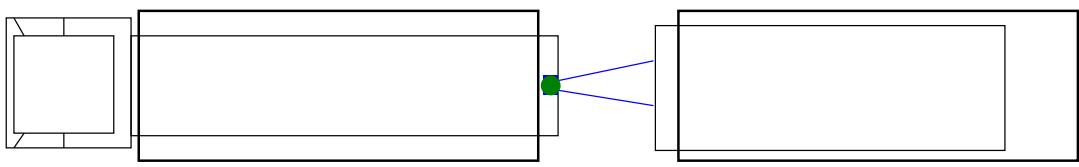

Misure Generali Complesso			
Lungh. m	Larg. m	Alt. m	Peso t
21,50	4,50	4,40	34,00

*Aut. Surdi*  
 AUTOTRASPORTI SURDI S.r.l.  
 (SURDI ANTONINO)  
 AUTOTRASPORTI SURDI S.r.l.  
 (SURDI ANTONINO)  
 AUTOTRASPORTI SURDI S.R.L.  
 (SURDI ANTONINO)

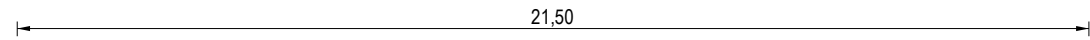
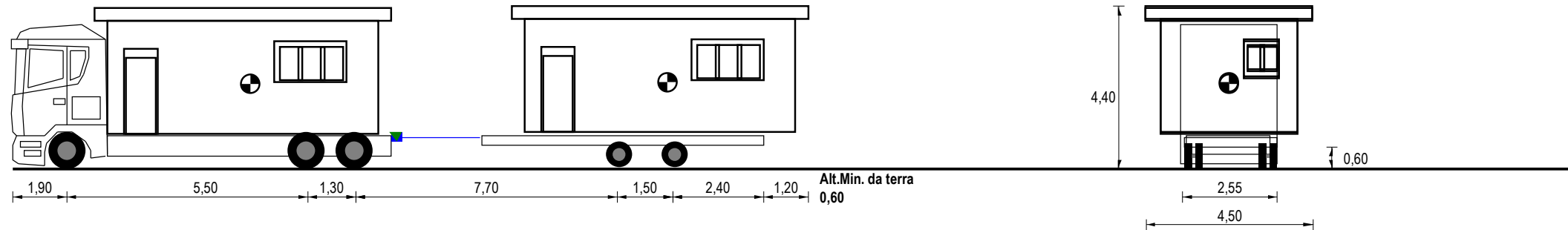

Tara Asse a Vuoto	6,50	2,63	2,63	2,50	2,50
Tipo Asse	S	G	S	C4V	C4V
N. Ruote	2	4	2	4	4
Massa Totale Tecnicamente Ammessa	7,50	11,00	7,50	8,00	8,00
Massa Reale Asse	5,00	10,38	5,00	6,81	6,81
Pressione Spec. Terreno (kg/cm²)	4,17	4,33	4,17	3,78	3,78

	Motrice	Rimorchio
Targa	GN178CL	XA863HT
Tara	11,76	5,00
Portata Utile	14,24	11,00
Carico su Ralla		
Peso Merce	7,20	7,20
Peso Pieno Carico	20,38	13,62
Massa Compl.	26,00	16,00
N. Ruote	8	8
Sup. Impronta	600,000	450,000
Press. Pneum.	6,50	6,50

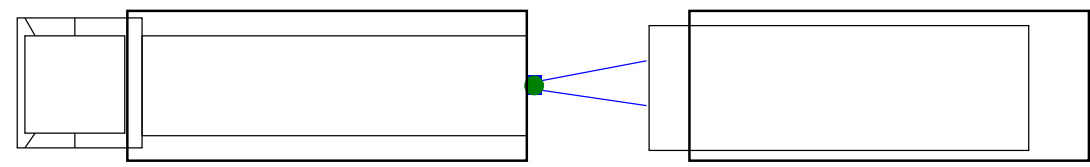

Misure Generali Complesso			
Lungh. m	Larg. m	Alt. m	Peso t
21,50	4,50	4,40	31,16

*AUTOTRASPORTI SURDI S.r.l.*  
 (SURDI ANTONINO)  
**AUTOTRASPORTI SURDI S.r.l.**  
 (SURDI ANTONINO)  
**AUTOTRASPORTI SURDI S.R.L.**  
 (SURDI ANTONINO)

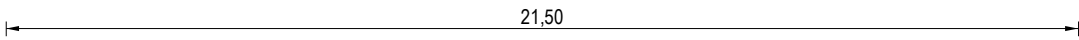
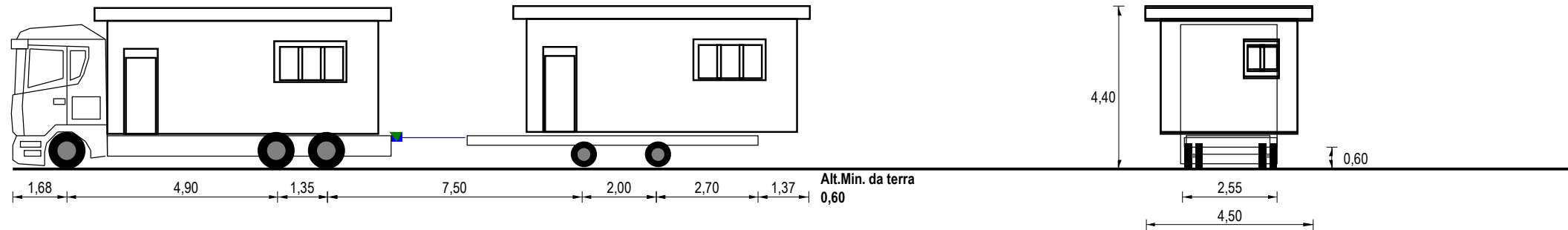

Tara Asse a Vuoto	6,00	2,76	2,77	2,72	2,71
Tipo Asse	S	G	S	C4V	C4V
N. Ruote	2	4	2	4	4
Massa Totale Tecnicamente Ammessa	7,50	11,50	7,50	9,00	9,00
Massa Reale Asse	5,00	10,05	5,00	6,98	6,97
Pressione Spec. Terreno (kg/cm <sup>2</sup> )	4,17	4,19	4,17	3,88	3,87

	Motrice	Rimorchio
Targa	FN664BK	XA935FD
Tara	11,53	5,43
Portata Utile	14,47	12,57
Carico su Ralla		
Peso Merce	7,20	7,20
Peso Pieno Carico	20,05	13,95
Massa Compl.	26,00	18,00
N. Ruote	8	8
Sup. Impronta	600,000	450,000
Press. Pneum.	6,50	6,50

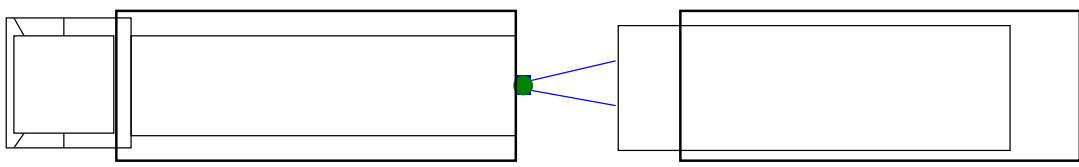

Misure Generali Complesso			
Lungh. m	Larg. m	Alt. m	Peso t
21,50	4,50	4,40	31,36

*Aut. Surdi*  
 AUTOTRASPORTI SURDI S.r.l.  
 (SURDI ANTONINO)  
 AUTOTRASPORTI SURDI S.r.l.  
 (SURDI ANTONINO)  
 AUTOTRASPORTI SURDI S.R.L.  
 (SURDI ANTONINO)

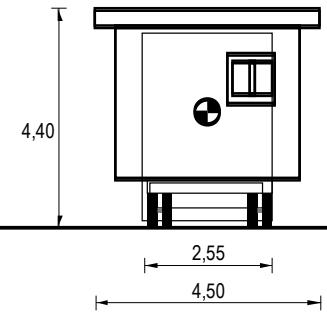
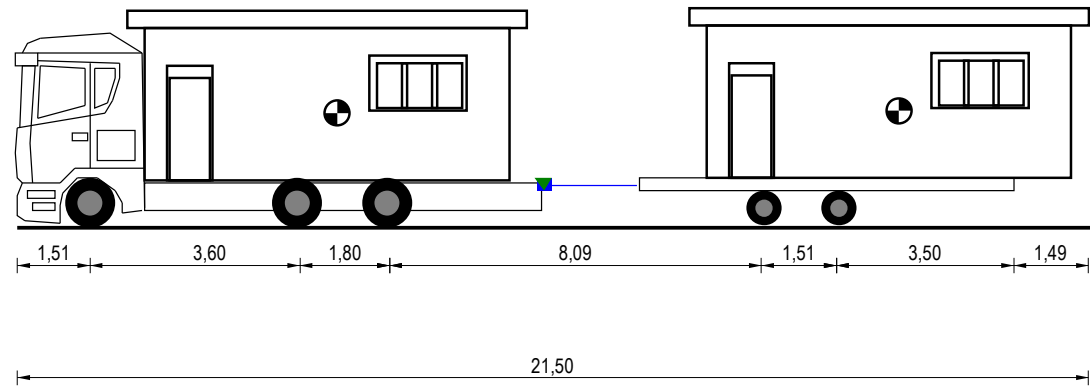

Tara Asse a Vuoto	6,50	1,88	1,89	3,85	3,85
Tipo Asse	S	G	S	C4V	C4V
N. Ruote	2	4	2	4	4
Massa Totale Tecnicamente Ammessa	7,50	12,00	7,50	8,26	8,26
Massa Reale Asse	5,00	8,30	5,00	7,85	7,85
Pressione Spec. Terreno (kg/cm <sup>2</sup> )	4,17	3,46	4,17	4,36	4,36

	Motrice	Rimorchio
Targa	GN147CL	XA775TF
Tara	10,27	7,70
Portata Utile	15,73	9,30
Carico su Ralla		
Peso Merce	7,20	7,20
Peso Pieno Carico	18,30	15,70
Massa Compl.	26,00	17,00
N. Ruote	8	8
Sup. Impronta	600,000	450,000
Press. Pneum.	6,50	6,50

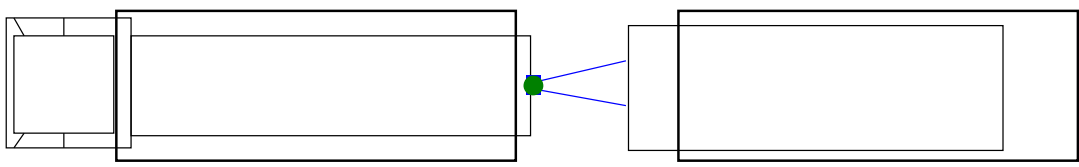

Misure Generali Complesso			
Lungh. m	Larg. m	Alt. m	Peso t
21,50	4,50	4,40	32,37

*Aut. Surdi*  
 AUTOTRASPORTI SURDI S.r.l.  
 (SURDI ANTONINO)  
 AUTOTRASPORTI SURDI S.r.l.  
 (SURDI ANTONINO)  
 AUTOTRASPORTI SURDI S.R.L.  
 (SURDI ANTONINO)

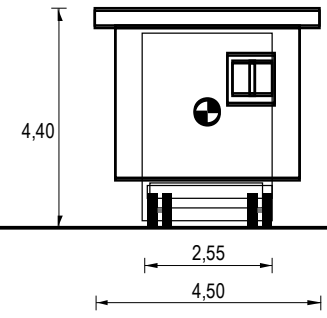
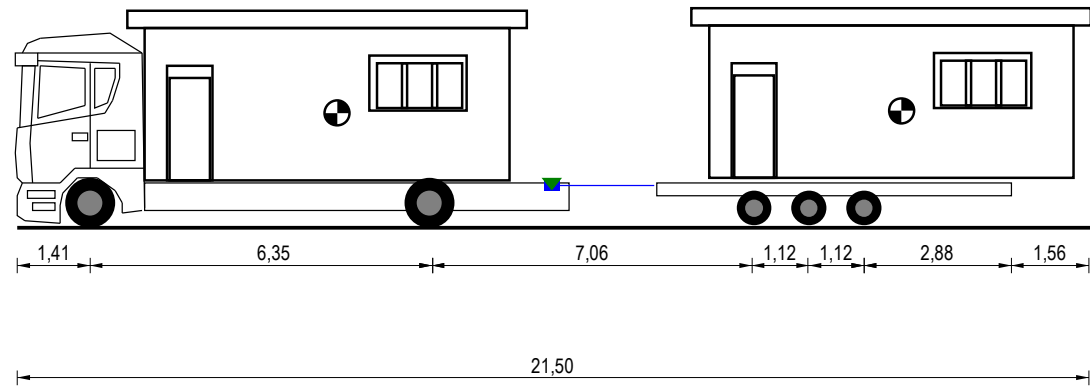

Tara Asse a Vuoto	6,00	3,80	2,67	2,67	2,66
Tipo Asse	S	G	C4V	C4V	C4V
N. Ruote	2	4	4	4	4
Massa Totale Tecnicamente Ammessa	8,00	12,00	9,00	9,00	9,00
Massa Reale Asse	6,00	12,00	5,33	5,33	5,34
Pressione Spec. Terreno (kg/cm²)	5,00	5,00	2,96	2,96	2,97

	Motrice	Rimorchio
Targa	GW597DZ	XA970WB
Tara	9,80	8,00
Portata Utile	8,20	16,00
Carico su Ralla		
Peso Merce	7,20	7,20
Peso Pieno Carico	18,00	16,00
Massa Compl.	18,00	24,00
N. Ruote	6	12
Sup. Impronta	600,000	450,000
Press. Pneum.	6,50	6,50

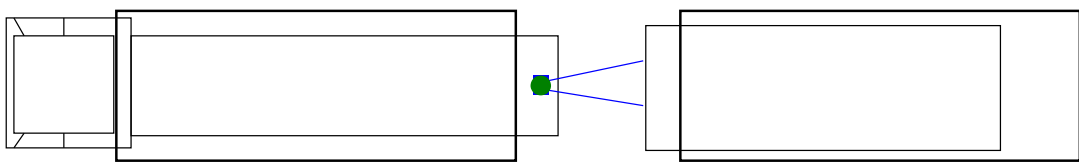

Misure Generali Complesso			
Lungh. m	Larg. m	Alt. m	Peso t
21,50	4,50	4,40	32,20

*Aut. Surdi*  
 AUTOTRASPORTI SURDI S.r.l.  
 (SURDI ANTONINO)  
 AUTOTRASPORTI SURDI S.r.l.  
 (SURDI ANTONINO)  
 AUTOTRASPORTI SURDI S.R.L.  
 (SURDI ANTONINO)